

## Rohre / Pipe

extrudiert aus PE 100 blau,  
nach DIN 8074/75

PN 16	d	s	d <sub>i</sub>	kg/m
	20	3,0	14,0	0,15
	25	3,5	18,0	0,24
	32	4,4	23,3	0,39
	40	5,5	29,0	0,60
	50	6,9	36,2	0,94
	63	8,6	45,8	1,47
	75	10,3	54,4	2,09
	90	12,3	65,4	3,00
	110	15,1	79,8	4,49

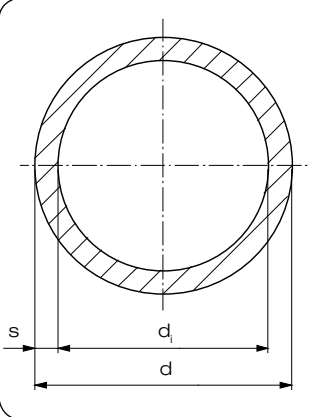

Größere Dimensionen auf Anfrage

Artikelgruppe **PE 100** 22 705...

Art.-Nr.	€/m
0020 07	2,60
0025 07	3,70
0032 07	5,95
0040 07	9,00
0050 07	13,10
0063 07	20,50
0075 07	42,10
0090 07	42,70
0110 07	50,30

Rabattgruppe  
15

## Winkel 90° / Elbow 90°

formgespritz aus PE 100 blau

PN 16	d	k	t	VE <sup>1)</sup>
	20	14	16	-
	25	17	18	-
	32	20	20	-
	40	25	22	-
	50	28	25	-
	63	35	28	-
	75	38	33	-
	90	49	36	-
	110	57	43	-

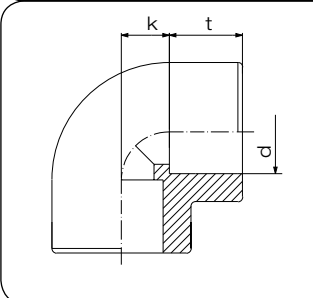

1) VE = Verpackungseinheit im Karton

Artikelgruppe **PE 100** 22 051...

Art.-Nr.	€/Stück
0020 07	2,40
0025 07	2,70
0032 07	3,50
0040 07	6,95
0050 07	13,25
0063 07	17,45
0075 07	30,45
0090 07	65,45
0110 07	97,10

Rabattgruppe  
15

## Winkel 45° / Elbow 45°

formgespritz aus PE 100 blau

PN 16	d	k	t	VE <sup>1)</sup>
	20	11	16	-
	25	14	18	-
	32	17	20	-
	40	21	22	-
	50	26	24	-
	63	33	29	-
	75	38	32	-
	90	46	37	-
	110	56	42	-

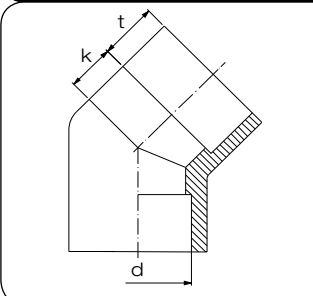

1) VE = Verpackungseinheit im Karton

Artikelgruppe **PE 100** 22 050...

Art.-Nr.	€/Stück
0020 07	2,40
0025 07	2,70
0032 07	3,50
0040 07	6,95
0050 07	13,25
0063 07	17,45
0075 07	30,45
0090 07	65,45
0110 07	91,95

Rabattgruppe  
15



## Bogen 90° mit Anschlussscheibe / Bend 90° with bracket

formgespritz aus PE 100 blau,  
mit integriertem R Metall-Innengewinde

Artikelgruppe PE 100 22 081...

PN 16	d	R	l <sub>g</sub>	z <sub>1</sub>	z <sub>2</sub>	VE <sup>1)</sup>
	20	1/2"	14,0	35,5	45	-

1) VE = Verpackungseinheit im Karton

Art.-Nr.

2020 07

€/Stück

10,80

Rabattgruppe  
15

## Winkel 90° mit Außengewinde / Elbow 90° with male thread

formgespritz aus PE 100 blau,  
mit integriertem R Metall-Außengewinde

Artikelgruppe PE 100 22 086...

PN 16	d	R	l <sub>g</sub>	z <sub>1</sub>	z <sub>2</sub>	VE <sup>1)</sup>
	20	1/2"	15,5	32,5	66,0	-

1) VE = Verpackungseinheit im Karton

Art.-Nr.

2020 07

€/Stück

14,80

Rabattgruppe  
15

## Winkel 90° mit Innengewinde / Elbow 90° with female thread

formgespritzt aus PE 100 blau,  
mit integriertem R Metall-Innengewinde

PN 16	d	R	l <sub>g</sub>	z <sub>1</sub>	z <sub>2</sub>	VE <sup>1)</sup>
	20	1/2"	15	35,0	45	–
	25	3/4"	17	40,5	47	–

1) VE = Verpackungseinheit im Karton

Artikelgruppe **PE 100** 22 087...

Art.-Nr.	€/Stück
0020 07	10,00
0025 07	11,55

Rabattgruppe  
15

## T-Stücke / Tee

formgespritzt aus PE 100 blau

PN 16	d	L	k	t	VE <sup>1)</sup>
	20	60	14,0	16	–
	25	70	17,0	18	–
	32	80	21,0	20	–
	40	94	25,0	22	–
	50	108	30,0	24	–
	63	131	36,5	29	–
	75	155	34,0	31	–
	90	185	51,0	37	–
	110	205	57,0	44	–

1) VE = Verpackungseinheit im Karton

Artikelgruppe **PE 100** 22 056...

Art.-Nr.	€/Stück
0020 07	2,65
0025 07	2,85
0032 07	4,30
0040 07	7,10
0050 07	18,45
0063 07	24,50
0075 07	27,70
0090 07	87,50
0110 07	114,75

Rabattgruppe  
15

## T-Stücke / Tee

formgespritzt aus PE 100 blau,  
reduziert

PN 16	$d_1$	$d_2$	L	$t_1$	$t_2$	VE <sup>1)</sup>
	25	20	68,5	18	16	–
	32	20	79,7	20	16	–
	32	25	79,5	20	18	–
	40	20	89,9	22	16	–
	40	25	90,5	22	18	–
	40	32	91,0	22	20	–
	50	20	110,0	24	16	–
	50	25	110,0	24	18	–
	50	32	108,0	24	20	–
	50	40	107,0	24	22	–
	63	25	130,0	29	18	–
	63	32	130,0	29	20	–
	63	40	130,0	29	22	–
	63	50	130,0	29	24	–

1) VE = Verpackungseinheit im Karton

Artikelgruppe PE 100 22 055...

Art.-Nr.	€/Stück
2520 07	4,50
3220 07	4,75
3225 07	5,15
4020 07	14,30
4025 07	14,30
4032 07	14,30
5020 07	22,40
5025 07	22,40
5032 07	22,40
5040 07	22,40
6325 07	30,75
6332 07	30,75
6340 07	30,75
6350 07	30,75

Rabattgruppe  
15

## T-Stücke mit Innengewinde / Tee with female thread

formgespritzt aus PE 100 blau,  
mit R Metall-Innengewinde und Sechskant

PN 16	d	L	z	R	t	$d_{sp}$	VE <sup>1)</sup>
	20	61,0	45,5	1/2"	16	30	–
	25	70,0	45,0	1/2"	18	36	–
	32	80,5	52,0	1/2"	20	43	–
	40	92,0	56,0	1/2"	22	54	–

1) VE = Verpackungseinheit im Karton

Artikelgruppe PE 100 22 097...

Art.-Nr.	€/Stück
0020 07	12,30
0025 07	16,55
0032 07	23,75
0040 07	29,45

Rabattgruppe  
15

## Reduktionen / Reducer concentric

formgespritz aus PE 100 blau

Artikelgruppe **PE 100** 22 057...

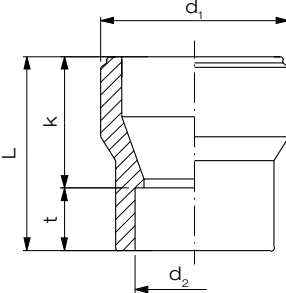
PN 16	$d_1$	$d_2$	L	t	k	VE <sup>1)</sup>
	25	20	39,8	15	20,8	-
	32	20	45,5	16	29,5	-
	32	25	45,0	18	27,0	-
	40	20	50,0	16	34,0	-
	40	25	50,0	18	32,0	-
	40	32	50,0	20	30,0	-
	50	20	55,0	16	39,0	-
	50	25	55,0	18	37,0	-
	50	32	55,0	18	37,0	-
	50	40	55,0	25	30,0	-
	63	25	65,0	18	47,0	-
	63	32	65,0	20	45,0	-
	63	40	65,0	21	44,0	-
	63	50	65,0	25	41,0	-
	75	50	88,0	24	64,0	-
	75	63	64,0	29	55,0	-
	90	63	87,8	29	58,8	-
	90	75	86,6	33	54,6	-
	110	63	90,0	29	61,0	-
	110	90	88,7	37	51,7	-

1) VE = Verpackungseinheit im Karton

Art.-Nr.	€/Stück
2520 07	2,40
3220 07	2,75
3225 07	2,75
4020 07	5,35
4025 07	5,35
4032 07	5,35
5020 07	8,15
5025 07	8,15
5032 07	8,15
5040 07	8,15
6325 07	12,15
6332 07	12,15
6340 07	12,15
6350 07	12,15
7550 07	18,00
7563 07	18,00
9063 07	29,50
9075 07	29,50
1163 07	39,45
1190 07	39,45

Rabattgruppe  
15

PP

P VDF / ECTFE

Sonderwerkstoffe

PURAD

Flansche und Sonderteile

## Muffen / Socket

formgespritz aus PE 100 blau

Artikelgruppe **PE 100** 22 053...

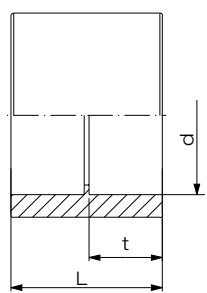
PN 16	d	h	t	VE <sup>1)</sup>
	20	35	16,0	-
	25	39	18,0	-
	32	43	22,0	-
	40	47	22,0	-
	50	52	24,0	-
	63	60	28,0	-
	75	70	32,0	-
	90	79	36,5	-
	110	90	42,0	-

1) VE = Verpackungseinheit im Karton

Art.-Nr.	€/Stück
0020 07	2,05
0025 07	2,40
0032 07	3,00
0040 07	5,00
0050 07	11,25
0063 07	15,40
0075 07	21,10
0090 07	30,45
0110 07	53,15

Rabattgruppe  
15

Armaturen

Doppelrohr

Halbzeuge / Wickelrohr

PKS, Schächte Sonderbauteile

Betonenschutzplatten

Geothermie

Schweißtechnik



## Muffen PN 16 / E-coupler PN 16

formgespritzt aus PE schwarz,  
mit eingebetteten Heizwendeln zum schonenden Energieeintrag und zum  
besseren Ausgleich von Rohrovalitäten,  
zur Schweißung von agruair-Rohren

PN 16 Gas PN 10		d	D	L	VE <sup>1)</sup>
	20	30	75	100	
	25	35	81	80	
	32	42	89	50	
	40	53	99	32	
	50	67	111	24	
	63	83	127	15	
	75	97	137	10	
	90	115	142	8	
	110	140	152	4	

1) VE = Verpackungseinheit

Artikelgruppe **PE 100** 25 173...

Art.-Nr.	€/Stück
0020 11	9,20
0025 11	10,00
0032 11	11,10
0040 11	11,45
0050 11	17,70
0063 11	18,80
0075 11	26,10
0090 11	34,90
0110 11	42,35

Rabattgruppe  
26

## Adapter mit Außengewinde / Adaptor male

formgespritzt aus PE 100 blau,  
mit R Metall-Außengewinde und Sechskant

PN 16		d	L	d <sub>sp1</sub>	l <sub>1</sub>	d <sub>sp</sub>	d <sub>sp1</sub>	VE <sup>1)</sup>
	20	63	1/2"	16,5	39	29,3	-	
	25	63	3/4"	16,5	39	35,0	-	

1) VE = Verpackungseinheit im Karton

Artikelgruppe **PE 100** 22 083...

R-Gew. Art.-Nr.	€/Stück
0020 07	11,55
0025 07	18,90

Rabattgruppe  
15

## Adapter mit Außengewinde / Adaptor male

formgespritzt aus PE 100 blau,  
mit R Metall-Außengewinde und Sechskant

PN 16		d	L	SW	R	t	d <sub>sp</sub>	VE <sup>1)</sup>
	32	75	39	1"	20	53	-	
	40	71	50	1 1/4"	22	65	-	
	50	77	60	1 1/2"	24	77	-	
	63	83	70	1 1/2"	29	90	-	

1) VE = Verpackungseinheit im Karton

Artikelgruppe **PE 100** 22 083...

R-Gew. Art.-Nr.	€/Stück
3232 07	31,85
4040 07	41,55
5050 07	60,65
6363 07	83,10

Rabattgruppe  
15

## Adapter mit Innengewinde / Adaptor with female

formgespritzt aus PE 100 blau,  
mit R Metall-Innengewinde und Sechskant

PN 16	d	L	R	$l_1$	$d_{sp}$	$d_{sp1}$	VE <sup>1)</sup>
	20	46,5	1/2"	12	39	29,3	-
	25	46,5	3/4"	12	39	35,0	-

1) VE = Verpackungseinheit im Karton

Artikelgruppe PE 100 22 082...

R-Gew. Art.-Nr.	€/Stück
0020 07	7,75
0025 07	9,65

Rabattgruppe 15

## Adapter mit Innengewinde / Adaptor with female

formgespritzt aus PE 100 blau,  
mit R Metall-Innengewinde und Sechskant

PN 16	d	L	SW	R	t	$d_{sp}$	VE <sup>1)</sup>
	32	47	39	1"	20	53	-
	40	51	50	1 1/4"	22	65	-
	50	58	60	1 1/2"	24	77	-
	63	65	70	2"	29	90	-

1) VE = Verpackungseinheit im Karton

Artikelgruppe PE 100 22 082...

R-Gew. Art.-Nr.	€/Stück
3232 07	18,90
4040 07	35,30
5050 07	59,65
6363 07	77,05

Rabattgruppe 15

## Endkappen / End cap

formgespritzt aus PE 100 blau

PN 16	d	L	t	VE <sup>1)</sup>
	20	25	16	-
	25	30	18	-
	32	35	20	-
	40	38	22	-
	50	50	24	-
	63	59	29	-
	75	67	32	-
	90	77	37	-
	90	77	37	-
	110	94	42	-

1) VE = Verpackungseinheit im Karton

Artikelgruppe PE 100 22 054...

Art.-Nr.	€/Stück
0020 07	2,30
0025 07	2,65
0032 07	2,90
0040 07	5,00
0050 07	10,35
0063 07	14,30
0075 07	23,80
0090 07	31,75
0110 07	39,60

Rabattgruppe 15



## Bundbuchsen / Flange adaptor

formgespritzt aus PE 100 blau

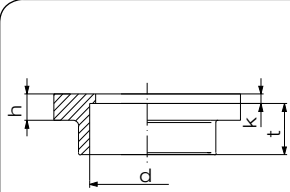
PN 16	d	h	k	t	VE <sup>1)</sup>
	20	10,0	5	16	–
	25	10,0	5	18	–
	32	10,0	6	20	–
	40	10,5	4	22	–
	50	13,0	6	24	–
	63	14,0	5	24	–
	75	16,0	6	32	–
	90	17,0	3	37	–
	110	18,0	5	42	–

1) VE = Verpackungseinheit im Karton

Artikelgruppe **PE 100** 22 052...

Art.-Nr.	€/Stück
0020 07	4,35
0025 07	5,80
0032 07	7,00
0040 07	8,55
0050 07	10,15
0063 07	13,15
0075 07	25,35
0090 07	38,80
0110 07	57,35

Rabattgruppe  
15

## Losflansche Typ „VB“ / Backing ring type „VB“ nach DIN 16962 / 16963-4 für Vorschweißbunde

PP Schwarz oder Grau, glasfaserverstärkt, mit Stahleinlage,  
Lochbild nach EN DIN 1092-1

Lochbild PN 10	d	DN	D	d <sub>6</sub>	Lochbild			VE <sup>1)</sup>
					k	d <sub>2</sub>	b	
bis 16 bar einsetzbar	20	15	95	28	65	4 x 14	12	75
	25	20	108	34	75	4 x 14	14	40
	32	25	115	42	85	4 x 14	16	30
	40	32	140	51	100	4 x 18	18	20
	50	40	150	62	110	4 x 18	18	15
	63	50	165	78	125	4 x 18	18	16
	75	65	187	92	145	4 x 18	18	15

Auf Anfrage als Lüftungsflansche ohne Stahleinlage lieferbar.

1) VE = Verpackungseinheit im Karton

Artikelgruppe **PP-G Grau** 11 014...

Artikelgruppe **PP-G Schwarz** 14 014...



Art.-Nr.	€/Stück
0020 11	11,85
0025 11	13,10
0032 11	15,80
0040 11	20,05
0050 11	23,30
0063 11	27,00
0075 11	29,95

Rabattgruppe  
PP-G 28

## Losflansche Typ "BB" / Backing ring type "BB"

nach DIN 16962-12 und 16963-11 für Bundbuchsen

PP, schwarz (oder grau bis d 225), glasfaserverstärkt,  
mit Stahleinlage, Lochbild nach DIN 2501-1, PN 10

Artikelgruppe **PP-G schwarz** 14 015...

PN 16	d	DN	D	d <sub>6</sub>	Lochbild k	d <sub>2</sub>	b	VE <sup>1)</sup>
d 20 bis d 75 siehe Losflansche Typ "VB"								
	90	80	202	110	160	8 x 18	20	10
	110	100	220	133	180	8 x 18	20	10

1) VE = Verpackungseinheit im Karton

Art.-Nr.	€/Stück
0090 11	38,45
0110 11	48,10

Rabattgruppe  
29

## Kugelhahn Typ 21 / Ball valve type 21

formgespritzt aus PVC, mit Einlegeteil aus PE 100,  
Dichtring aus NBR, bis d 90 PN 16, ab d 110 PN 10

Artikelgruppe **PE 100** 521 339...

PN 16	d	DN	Gewicht kg/Stück
	20	15	0,19
	25	20	0,29
	32	25	0,42
	40	32	0,64
	50	40	0,97
	63	50	1,66
	75	65	2,30
	90	80	3,40
	110	100	10,00

Art.-Nr.	€/Stück
015	46,00
020	53,40
025	65,50
032	80,55
040	102,75
050	121,50
065	157,50
080	208,20
100	352,10

Rabattgruppe  
35

